

Економайзери та секвенсори

Секвенсори та економайзери призначені для керування блоками систем аспірації, за допомогою послідовної активації електромагнітних імпульсних клапанів.

Керування блоками може здійснюватися або за таймером, або через реле для автоматичного вимірювання різниці тисків на вході і виході з фільтра. Керування за різницею тисків дає змогу значно заощаджувати енергію і подовжує термін служби фільтруючих елементів.

Різні конфігурації блоків керування з послідовною системою MODBUS RTU Master + Slave (пневматична або електрична) дають змогу керувати системою пилозбірників, уникаючи витрат на прокладання стандартної проводки для електромагнітних клапанів.

Усі пристрої керування оснащені швидким і зручним меню, дисплеєм, який показує різницю тисків у фільтрі.

Дані можна легко встановити за допомогою кнопок керування або віддалено за допомогою ПЗ. Електронні блоки керування охоплюють найпоширеніші вимоги до систем аспірації.

За потреби можемо надати індивідуальні рішення відповідно до наданих конструктивних вимог.

КЛАПАНИ ЕЛЕКТРОМАГНІТНІ



Економайзер призначений для керування (у 4-х режимах) імпульсними клапанами, які керують, у свою чергу, акумульованими аспіраційними блоками. До складу економайзера входить цифрове диференціальне реле тиску, яке дає змогу здійснювати точний аналіз ступеня забруднення фільтр-елемента. Також він має 2 вихідні релейні контакти та 2 цифрові вихідні.

Широкий і яскравий дисплей економайзера дає змогу контролювати ступінь забруднення фільтр-елементів, кількість активних клапанів, а також активні аварійні сигнали. Інноваційне програмне забезпечення контролюється потужним мікропроцесором, роблячи його простим у використанні інструментом навіть для недосвідчених користувачів.



Секвенсер призначений для керування (за таймером) імпульсними клапанами, які керують, у свою чергу, акумульованими аспіраційними блоками. Він має 2 вихідних контактних реле і 2 цифрові вхідні контакти.

Має світлодіодний дисплей, який дає змогу зчитувати робочий стан таймера, активні електромагнітні клапани та аварійні сигнали (за наявності).

У меню конфігурації можливо встановити час імпульсу, паузу між увімкненням електромагнітних клапанів і необхідну кількість імпульсних клапанів для очищення.



Реле перепаду тиску Серії E2T- зчитування диференціального тиску і передача мінімального і максимального значення через 2 окремих реле. Карта пам'яті SD для зберігання даних. Має світлодіодний дисплей.

ОСНОВНІ ХАРАКТЕРИСТИКИ

ТЕХНІЧНІ ХАРАКТЕРИСТИКИ	
Корпус	Виготовлено з ABS або металу Ступінь захисту від води і пилу IP 65 Ударостійкий IK08/07 (8 джоулей) (EN62262)
ЕКСПЛУАТАЦІЙНІ ХАРАКТЕРИСТИКИ ПРИСТРОЮ	
7-сегментний світлодіодний дисплей, 3 цифри розміром 0,8 "	
Чотири режими роботи: ручний; автоматичний; автоматичний з примусовим циклом; пропорційний	
Робочий час виражено в секундах і хвилинах з вибраним діапазоном для будь-якої функції	
Одиниця виміру тиску - кПа (кПа)	
Напруга живлення 115-230 Vac 50-60 Hz, обирається за допомогою перемикача (опційно 24 Vac / Vdc)	
Вихідна напруга 24Vdc, 24-115-230Vac обирається за допомогою перемикача	
Функція промивання з вимкненим вентилятором (пост-очищення) за допомогою порога "Др вентилятора" в автоматичному / автоматичному з примусовим циклом / пропорційному режимі і через контакт в ручному режимі з вибором числа циклів числом до 99	
Лічильник повних і часткових годин для виконання ТО	
Два аварійних реле	
Аварійний сигнал максимального Др (фільтр засмічений)	
Аварійний сигнал мінімального Др (рукав / картридж порваний) з можливістю вмикання / виключення	
Аварійний сигнал електроклапана в неробочому стані	
Аварійний сигнал ТО фільтруючих елементів (з можливістю вмикання / виключення)	
Активізація очищення від зовнішнього контакту	
Вхід дозволу присутності стисненого повітря	
Функція попередньої обробки (з можливістю вмикання / виключення)	
Вихід 4-20mA, пропорційне зчитування dP для дистанційного зчитування величини тиску	
Ручне вмикання електроклапана	
Джерело електроживлення	115 VAC 50-60 Hz – 25W; 230 VAC 50-60 Hz – 25W; 24 VAC 50-60 Hz – 25W (опційно); 24 VDC – 25W (опційно)
Увага! Перед підключенням пристрою прочитайте інструкцію з монтажу	
Вихідна напруга на вибір	24Vdc; 24Vac; 115Vac; 230Vac
Входи та виходи не ізольовані гальванічно	Роз'єм дозволу (дистанційне вмикання очищення). Роз'єм вентилятора (пост-очищення). 4 - 20mA (дистанційне зчитування значення Др).
Електромагнітні клапани, з'єднані з блоком керування - це пристрої зазвичай закритого типу. При вклученні одного з них відбувається відкриття та подача струменя повітря	
Реле аварійного сигналу	Два сигнальних реле - це 2 сухих контакти до клем 4-5 і 6-7. Максимально допустиме навантаження: 3A @ 250Vac - 2A @ 24Vdc
Плавкий запобіжник	1 x 1 A @ 230Vac 1 x 2 A @ 115Vac 1 x 3 A @ 24Vac (опційно) 1 x 3 A @ 24Vdc (опційно)
Робоча температура	-10°C ÷ 55°C
Температура зберігання	-20°C ÷ 60°C
Характеристики таймера	Тривалість імпульсу (відкриття клапана) 50 мс ÷ 5 с Час паузи (інтервал між відкриттями клапанів) 1 с ÷ 999 с
Датчик диференціального тиску	Діапазон тиску, що вимірюється: 0 ÷ 4 КПа
Увага! Більш високий тиск може призвести до порушень нормальної роботи. Уникайте використання вимірювальних трубок засмічення до мережі стисненого повітря.	
Максимальний робочий тиск	16 КПа – 0.16 бар

КОДУВАННЯ

E1T	06	M	U	54	00	G	01	M	01	E	02
------------	-----------	----------	----------	-----------	-----------	----------	-----------	----------	-----------	----------	-----------

E1T	МОДЕЛЬ: E1T = секвенсор (без зчитування значення датчика тиску) в корпусі з ABS зі світлодіодним 7-розрядним дисплеєм E2T = економайзер (зі зчитуванням значення датчика тиску) в корпусі ABS зі світлодіодним 7-розрядним дисплеєм E3T = реле перепаду тиску (зі зчитуванням значення датчика тиску) в корпусі ABS зі світлодіодним 7-розрядним дисплеєм E4T = секвенсор (без зчитування значення датчика тиску) в пілотній коробці без дисплея E5T = секвенсор (без зчитування значення датчика тиску) в металевому корпусі з РК-дисплеєм та літерно-цифровим дисплеєм E6T = економайзер (зі зчитуванням значення датчика тиску) в металевому корпусі з РК-дисплеєм та літерно-цифровим дисплеєм E7T = секвенсор (без зчитування значення датчика тиску) в корпусі з ABS з РК-дисплеєм та літерно-цифровим дисплеєм E8T = економайзер (зі зчитуванням значення датчика тиску) в корпусі ABS з РК-дисплеєм та літерно-цифровим дисплеєм E9T = блок керування трибоелектричним зондом E1T = економайзер (зі зчитуванням значення датчика тиску) без корпусу з РК-дисплеєм та літерно-цифровим дисплеєм
06	КІЛЬКІСТЬ ВИХОДІВ: 01 ÷ 99
M	НАПРУГА ВХІДНОГО СИГНАЛУ: D = 12 VDC U = 24 VDC B = 24 VAC L = 115 VAC M = 230 VAC
U	НАПРУГА ВИХІДНОГО СИГНАЛУ: D = 12 VDC U = 24 VDC B = 24 VAC L = 115 VAC M = 230 VAC
54	МОДЕЛЬ КОРПУСУ: 00 ÷ 99
00	СЕРТИФІКАЦІЯ: 00 = СЕРТИФІКАЦІЯ CE 22 = СЕРТИФІКАЦІЯ CE та ATEX 22
G	ТИП КАБЕЛЬНОГО ВХОДУ: G = тип M16 D = тип M20 H = тип PG11 T = тип PG7
01	КІЛЬКІСТЬ ВСТАНОВЛЕНИХ КАБЕЛЬНИХ ВХОДІВ: 00 ÷ 99
M	СИСТЕМА ПІДКЛЮЧЕННЯ ТИПУ MATRIX
01	КІЛЬКІСТЬ ПІДКЛЮЧЕНЬ ТИПУ MATRIX: 00 ÷ 99
E	ДИСТАНЦІЙНІ ПІЛОТНІ КЛАПАНИ 2/2 ЛІН./ПОЗ.: P = пілотний клапан (робота на відстані до 3 м) E = пілотний клапан з цанговим приєднанням 6/4 мм (робота на відстані до 3 м) L = пілотний клапан (робота на відстані до 10 м) R = пілотний клапан з цанговим приєднанням 8/6 мм (робота на відстані до 10 м)
02	ОПЦІЇ: 01 = посилений трансформатор для активації 2 клапанів на одному каналі 02 = посилений трансформатор для активації 4 клапанів на одному каналі 03÷99 = інше
	ДОДАТКОВІ ОПЦІЇ: S00÷99 = спеціальний продукт (логотип під замовника) або ПЗ (налаштування під замовника)

РОЗМІРИ

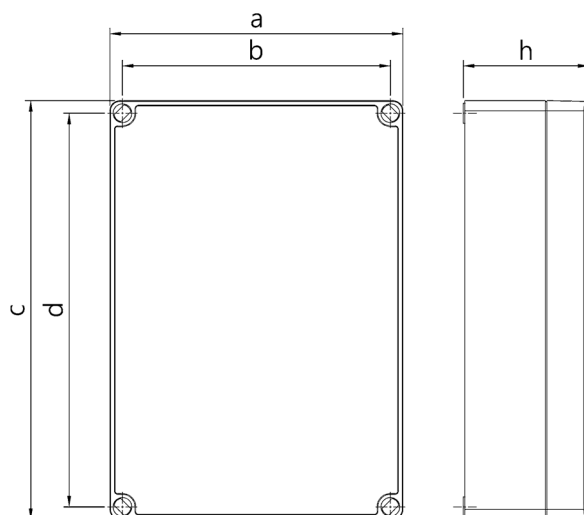

СЕРІЯ E1T - СЕКВЕНСОП					
Кількість виходів	a мм	b мм	c мм	d мм	h мм
4 ÷ 8	175	160	175	160	75
12 ÷ 16	175	160	175	235	75
20 ÷ 24	200	180	300	280	130
28 ÷ 56	200	180	400	380	130
60 ÷ 99	300	280	600	580	130

СЕРІЯ E2T - ЕКОНОМАЙЗЕР					
Кількість виходів	a мм	b мм	c мм	d мм	h мм
4 ÷ 8	175	160	175	160	75
12 ÷ 16	175	160	250	235	75
20 ÷ 24	200	180	300	280	130
28 ÷ 56	200	180	400	380	130
60 ÷ 99	300	280	600	580	130

СЕРІЯ E3T - РЕЛЕ ПЕРПАДУ ТИСКУ					
Серія	a, мм	b, мм	c, мм	d, мм	h, мм
E3T	175	160	175	160	75

Розміри інших Серій за запитом.